

ROLAND H

RESPUESTAS A PREGUNTAS FRECUENTES

CORTACÉSPED Y
MOTODESMALIZADORAS

RH001
STD / PRO

MENSAJES DE SEGURIDAD

Su seguridad y la seguridad de los demás son muy importantes para nosotros. Hemos incluido mensajes de seguridad en el motor y chasis.

Lea detenidamente estas advertencias.

Un mensaje de seguridad le avisa sobre los peligros potenciales que podrían causarle lesiones a usted y a terceros. Cada mensaje viene precedido por un símbolo de alerta y una de las siguientes palabras:

PELIGRO, **ADVERTENCIA** o **PRECAUCIÓN**.



Corta o escupe la correa del sistema de corte

P: Corta la correa.

R: Mala alineación de las poleas del sistema de corte.

P: Escupe la correa hacia arriba.

R: Polea de sistema de corte demasiado baja: Alinear polea de motor.

P: Escupe la correa hacia abajo.

R: Polea de sistema de corte demasiado alta: Alinear polea de motor.

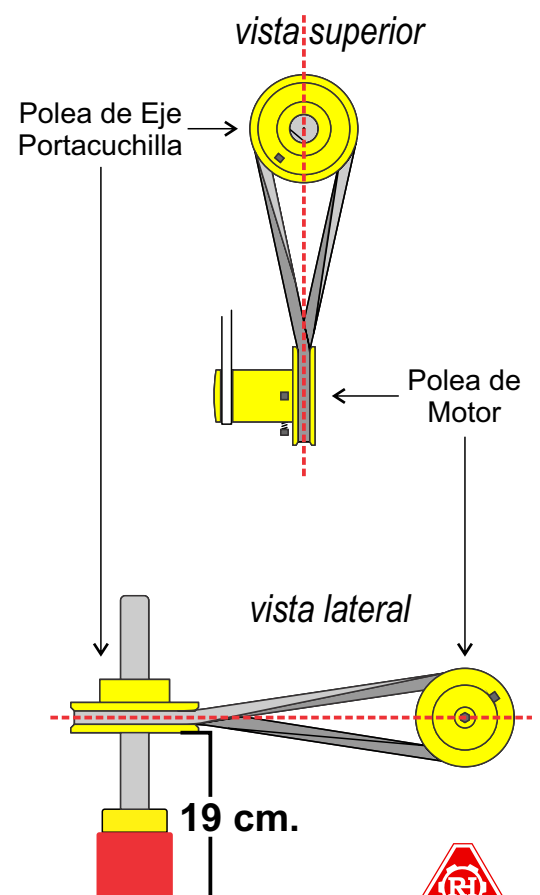

Corta o escupe la correa del sistema de avance

P: Corta la correa.

R: Corroborar el correcto funcionamiento del buje de baquelita. Engrase o reemplace de ser necesario.

P: Escupe la correa hacia la derecha.

R: Alinear la polea del motor con la polea de avance:
Corroborar que la medida de la correa sea la adecuada.

P: Escupe la correa hacia la izquierda.

R: Alinear la polea del motor con la polea de avance:
Corroborar que la medida de la correa sea la adecuada.

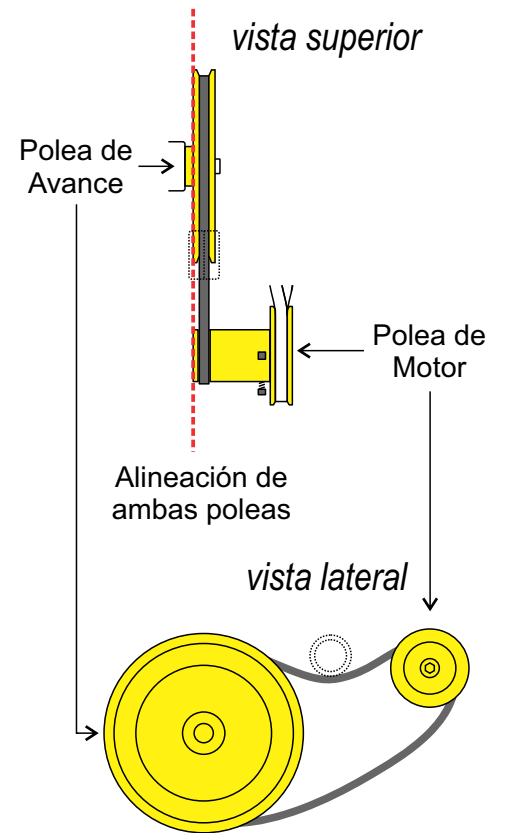

Se monta o sale la cadena de transmisión

R: Corrobore la correcta alineación entre el piñón y la corona.

R: Corrobore que el tensor de cadena esté funcionando correctamente.

R: Corrobore el estado del sistema de transmisión (cadena, piñón y corona) reemplace de ser necesario.

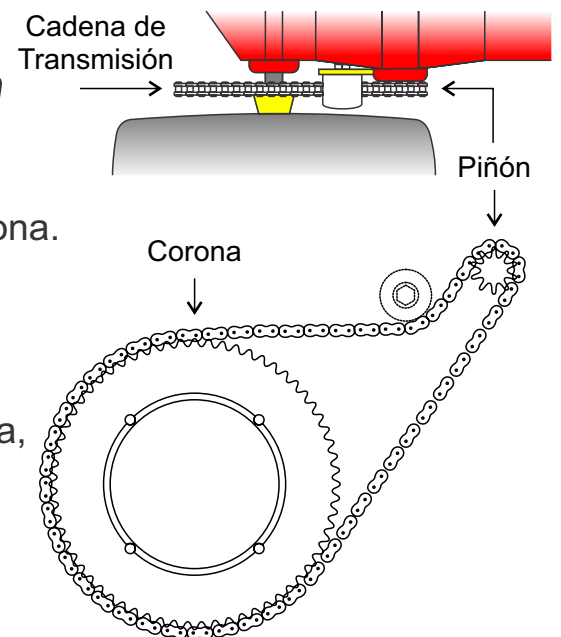

Falta de tracción

R: Verifique que el sistema autobloqueante de las ruedas delantera le estén funcionando de manera correcta.
Reemplace gatillos de ser necesario.

R: Corrobore el estado del sistema de transmisión (cadena, piñón y corona). Reemplace de ser necesario.

R: Corrobore el correcto funcionamiento y el engrase de las mazas delanteras.



La máquina avanza sola

R: Corroborar que la correa de avance sea de la medida adecuada.

Sistema retráctil de encendido manual demasiado duro

R: Afloje las correas por medio del descompresor

Corrobore que no haya pasado aceite al cilindro: saque bujía y - con el motor sin contacto - tire varias veces del retráctil hasta que escupa el total del aceite dentro del cilindro.

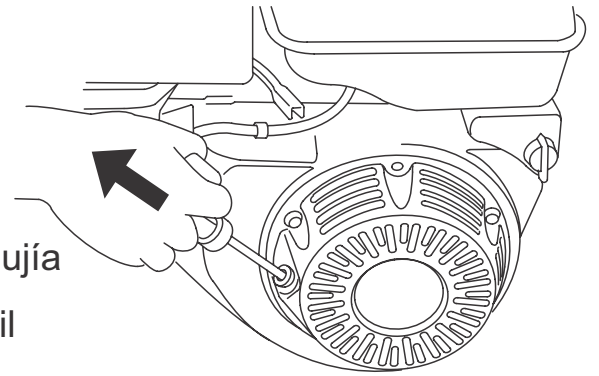

No funciona el sistema de encendido eléctrico

R: Corrobore que las terminales se encuentren ajustadas y sin herrumbre.

R: Corrobore la carga de la batería.

R: Corrobore el burro de arranque del motor.

R: Corrobore que la llave de encendido esté funcionando.

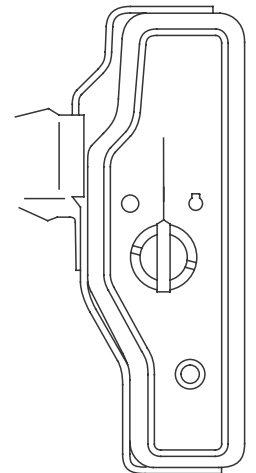

El motor de la máquina se apaga

R: Corroborar que el sistema de corte no esté obstruido.

R: Cuando entre a la maleza, suba el sistema de corte al máximo y corte con el 60% de la capacidad de corte para que desahogue.

Pérdida de potencia en el motor

R: Corrobore el estado del combustible y del aceite.

R: Corrobore el estado de la junta de tapa de cilindro.

Se apaga el motor o no enciende

R: Corrobore que el nivel de aceite sea el adecuado (el control vigía podría estar activado para no dañar el motor)

R: Corrobore el correcto funcionamiento de la bujía.

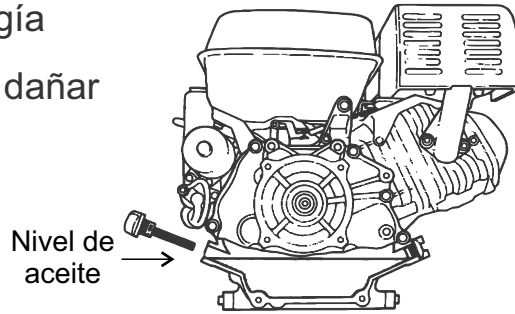

Electrodo lateral

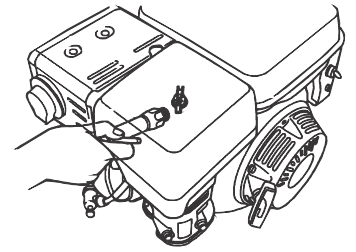
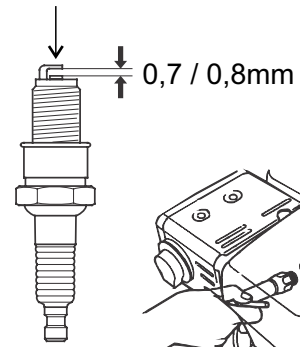

El motor humea excesivamente

R: Corrobore que el cebador no esté accionado.

R: Corrobore el estado del aceite del motor.



Palanca del cebador

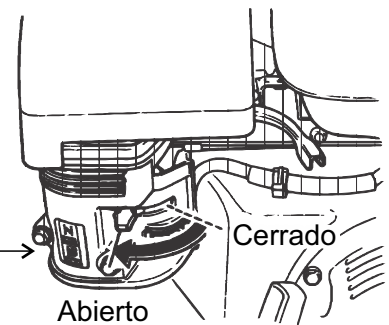

El motor calienta

R: Corrobore que la toma de aire (zona del retráctil) no esté obstruida. Limpie en y/o desarme de ser necesario para una mejor limpieza.

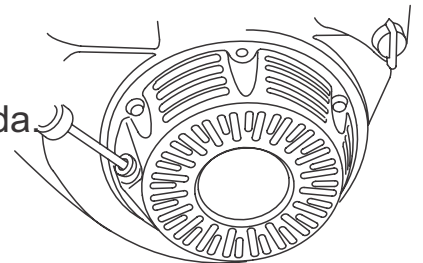

El sistema de frenos no acciona correctamente

R: Verifique que el nivel de líquido hidráulico sea el adecuado.

R: Purgue el sistema de frenos para eliminar el aire que se encuentre dentro del circuito.

Sistema descompresor demasiado duro

R: Limpie y luego engrase la varilla roscada con un pincel con grasa / limpie y luego engrase la base de motor y bancadas.



Calidad de corte deficiente

R: Corrobore que la correa al sistema de corte esté bien colocada (caso contrario el sistema de corte girará en sentido contrario cortando con el lomo de la cuchilla).

R: Verifique el estado de las cuchillas, afilar de forma pareja o reemplazar de ser necesario.

R: Aumente la aceleración del motor.

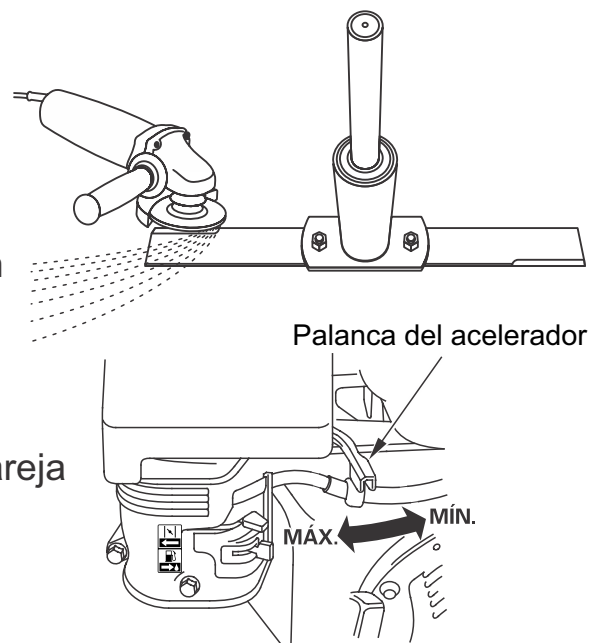

Vibración excesiva

R: Corrobore el estado y correcto funcionamiento del sistema de corte.

Manubrio desalineado

R: Desajuste el bulón superior del manubrio y girelo hasta que la rueda tope con la parte posterior del chasis. Fuércele hasta que este quede perpendicular a la rueda. Vuelva a ajustar el bulón.

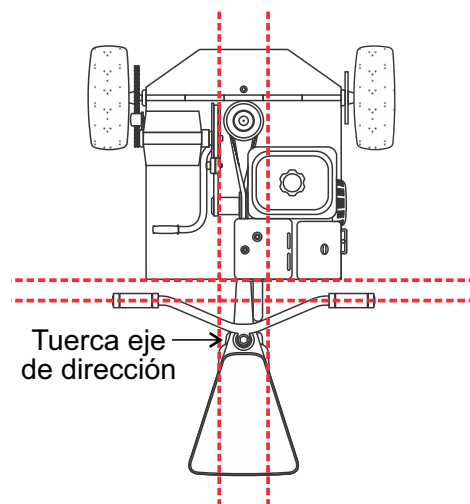

Plan de mantenimiento diario

- ✓ Limpie el pasto acumulado en el sistema de refrigeración del motor.
- ✓ Engrase el buje del pedal de avance.
- ✓ Engrase correderas y base de motor.
- ✓ Limpie el filtro de aire seco del motor.
- ✓ Verifique el estado del combustible y aceite del motor.
- ✓ Verifique el estado de cuchillas, correas y transmisión.

Planta Industrial: Ruta 5 km. 105
Villa del Dique - Sierras de Córdoba

Tels.: (03546) 497109/ 497989/ 86 - int. 218

SERVICIO
POSTVENTA



0800 222 1206

repuestos@rolandh.com | servicios@rolandh.com

